

バイタルの ナイスレバー[®] 1/2 ton → 6 ton

カラ操作はワンタッチ。
作業効率が大幅アップ！

値打ちのある特長点

1. カラ荷の時のチエンの長さ調節が簡単にできます。カラ操作の準備はニギリワを反時計方向へ回すだけ解除はチエンに荷をかけるだけでできます。
2. チエンの長さ分 引いてもカラ操作がすぐに解除されずに、ずっとできます。
3. くいつき解消機構がついています。ショック荷重でハンドルが動かなくなっても、手の力だけでハンドルの動きを回復できます。
4. チエンは、サビ防止のためにガルバナイズメッキ(白色)をしているので、快適操作が続けられます。
5. 荷を吊っている時にカラ操作をしてしまっても荷の落下はありません。すぐブレーキが利きます。
6. フックはすべり止めコブ付フックを使っています。フックが少し伸びても、ワイヤロープがコブに当たって、ツルツとすべってはズれることがなく安全です。
7. ブレーキ部は総密閉のため、雨や砂が入りません。
8. メンテナンスが やりやすい構造になっております。



NICE POWER! NICE LEVER!

損害賠償保険付

PAT

バイタル工業株式会社

引き寄せ・締め付け・吊り上げ バイタルの 吊り下げ仕事に ナイスレバー[®]

用途

トラックの荷締め、建設現場の芯出し、機械等重量物の据付・移動、土管・ヒューム管理設、造船・鉱山内等の狭い場所での作業、抜根、抜杭。

締め付け



吊り上げ



造船フックの場合



長尺チェーンでも空転が出来ます。(特長点2参照)



3/4~1ton 1 1/2ton 3ton 6ton



仕様表

略号	NR-05	NR-08	NR-10	NR-15	NR-30	NR-60
揚量 (tons)	1/2	3/4	1	1-1/2	3	6
標準揚程 (m)	1.5	1.5	1.5	1.5	1.5	1.5
自重 (kg)	3.5	7.0	7.2	9.8	16.6	27.0
フック間最短 (mm)	260	310	325	350	425	565
手引力 (kg)	34	17	23	27	38	39
チェーンの線径 (mm)	5.0	6.3	6.3	7.1	9.0	9.0
寸法	a (mm)	110	149	149	164	194
	b (mm)	82	126	126	146	180
	c (mm)	260	310	325	350	425
	d (mm)	267	256	256	368	368
法	g (mm)	27	27	30	34	43

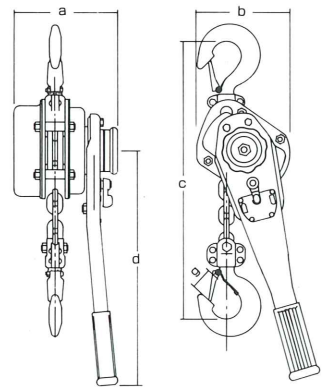

販売店

バイタルは…先進数ヶ国の厳重な検査に合格している信頼性の高いメーカーです。

賠償責任保険付き

●創業昭和8年。

●月産能力 30,000台

バイタル工業株式会社

〒538 大阪市鶴見区安田2丁目2番9号

TEL (06) 911-2241 (代)

FAX (06) 912-0822

